

MODULO CONICO ASIMETRICO PARA POZO - REDUCCION DE Ø 100 cm a Ø 60 cm.

DENOMINACION	Ø útil de la base cm	Ø útil superior cm	Altura cm	Espesor cm
CONO 100x60x80	120	100	65	10

NOTA: Las medidas y pesos aproximados, pueden variar en función del desgaste de los moldes.

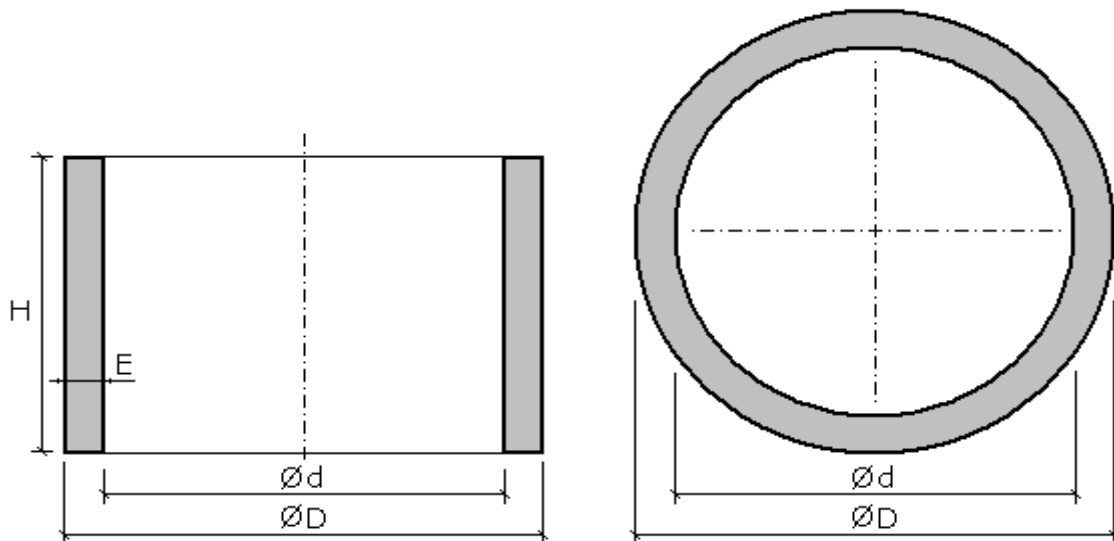

ARO PARA POZO

DENOMINACION	Ø D cm	Ø d cm	H cm	E cm
ARO 100x100	116	100	100	8
ARO 150x50	168	150	50	9
ARO 150x100	168	150	100	9
ARO 200x50	220	200	50	10
ARO 220x50	250	220	50	15
ARO 260x50	290	260	50	15

NOTA: Las medidas y pesos aproximados, pueden variar en función del desgaste de los moldes.

	Indice	Modificación	Fecha
	1	Primera versión	27/10/2004
	2	Revisión	04/03/2005
	3	Revisión	27/08/2018
FICHA TECNICA - ESQUEMA			
AROS Y CONO PARA POZO DENOMINACION PARTICULAR: Dimensiones y pesos de aros y cono para pozo.			